



Z Ü G E L

Холодильник-
морозильник

ZRFB2BNFL

ZRFB2BNFW

ZRFB2BNFI

ZRFB2CNFL

ZRFB2CNFW

ZRFB2CNFI

И Н С Т Р У К Ц И Я
П О Э К С П Л У А Т А Ц И И

www.zugel.ru

СОДЕРЖАНИЕ

Указания по безопасности и предупреждения	3
Прежде чем ввести прибор в эксплуатацию	3
Общая информация	3
Техническая безопасность	3
При установке	4
При эксплуатации	4
Предупреждение рисков для детей и подверженных опасности лиц	5
Указания по утилизации	6
Общие указания по утилизации	6
Утилизация упаковки	6
Утилизация старого холодильника	6
Установка и подключение	7
Комплект поставки	7
Место установки	7
Температура окружающей среды	8
Установка прибора	8
Подключение бытового прибора	9
Ознакомление с прибором	10
Элементы управления	10
Внутреннее оснащение и аксессуары	11
Включение прибора	12
Установка температуры	13
Специальные режимы и функции	13
Экономичный режим есо	13
Суперохлаждение	14
Суперзамораживание	14
Предупредительная функция	15
Функция блокировки кнопок lock	15
Холодильное отделение	16
Морозильное отделение	16
Полезный объем	17
Производительность замораживания	17
Замораживание и хранение продуктов	17
Размораживание продуктов	19
Выключение прибора и вывод его из эксплуатации	19
Чистка прибора	20
Освещение (на светодиодах)	20
Как сэкономить электроэнергию	21
Рабочие шумы	21
Как избежать посторонних шумов	21
Самостоятельное устранение мелких неисправностей	22
Сервисная служба	23
Инструкция по монтажу	27

Указания по безопасности и предупреждения

Прежде чем ввести прибор в эксплуатацию

Внимательно прочтите данную инструкцию по эксплуатации и монтажу! В ней содержится важная информация по установке, использованию и техническому обслуживанию прибора. Изготовитель не несет ответственности за возможные последствия, если Вы не соблюдали требования, указания и предупреждения, приведенные в данной инструкции. Сохраните настоящую инструкцию и все относящиеся к прибору документы для дальнейшего использования или для передачи следующему владельцу прибора.

Общая информация

Бытовой прибор - холодильник-морозильник предназначен:

- для охлаждения и замораживания продуктов питания
- для приготовления пищевого льда

Этот прибор предназначен для использования в частном домашнем хозяйстве и в бытовых условиях.

Контур циркуляции хладагента проверен на герметичность.

Данный прибор соответствует действующим нормам технической безопасности и отвечает предписаниям по защите от радиопомех.

Данный прибор предназначен для использования на высоте не более 2000 м над уровнем моря.

Техническая безопасность



Опасность возгорания

В трубках контура циркуляции хладагента имеется в небольшом количестве экологически безвредный, но горючий хладагент (R600a). Он не разрушает озоновый слой и не способствует развитию парникового эффекта. Повреждение контура циркуляции хладагента может привести к травмам глаз или воспламенению. Следите за тем, чтобы контур циркуляции хладагента не был поврежден во время транспортировки, установки и эксплуатации бытового прибора.

При повреждении контура циркуляции хладагента:

1. Нельзя включать в розетку и выключать из розетки бытовой прибор, а также другие приборы
2. Не допускается использование источников с открытым пламенем и иных источников воспламенения
3. Хорошо проветрите помещение в течение нескольких минут
4. Отключите прибор от электросети
5. Сообщите о повреждениях в сервисную службу*

* под «сервисной службой» понимается сервисная служба, указанная в прилагаемой к Вашему бытовому прибору Информации изготовителя о гарантийном и сервисном обслуживании.
«Сервисная служба», Страница 23

Z Ü G E L

Чем большее количество хладагента содержится в бытовом приборе, тем больше должно быть помещение, в котором он установлен. В слишком маленьких помещениях при утечке хладагента может образоваться горючая смесь паров хладагента с воздухом. На каждые 8 г хладагента должен приходиться как минимум 1 м³ помещения. Количество хладагента, содержащееся в Вашем бытовом приборе, приведено на заводской типовой табличке, расположенной внутри бытового прибора. **Рисунок 11**

Предупреждение

Ремонт бытового прибора производится только изготовителем, сервисной службой или специалистом с соответствующей квалификацией. Разрешается использовать только оригинальные запчасти изготовителя. Только в отношении этих деталей изготовитель гарантирует их соответствие установленным законом обязательным требованиям к прибору в области безопасности. «Сервисная служба», Страница 23

При установке

Предупреждение

Не допускайте контакта прибора с газовыми и водопроводными трубами, гибкими подводками, шлангами, батареями и т.п.

- Не допускайте зажатия или повреждения сетевого шнура. Поврежденная изоляция сетевого шнура является источником опасности. Избегайте контакта сете-

вого шнура с источниками тепла. В случае повреждения сетевой шнур данного прибора заменяется изготовителем, сервисной службой или специалистом с соответствующей квалификацией. В связи с ненадлежащим образом выполненной установкой и ремонтом может возникнуть серьезная опасность для пользователя.

- Не используйте для подключения бытового прибора к электросети не устанавливайте за бытовым прибором переносные многоконтактные розетки или переносные сетевые узлы, удлинители и (или) фильтры.

Опасность возгорания

Переносные многоконтактные розетки или переносные сетевые узлы, удлинители и (или) фильтры могут перегреться и стать причиной возгорания.

При эксплуатации

- Ни в коем случае не используйте электрические приборы внутри данного прибора (например, нагревательные приборы, электрические мороженицы и проч.). Взрывоопасность!
- Ни в коем случае не размораживайте и не чистите прибор с помощью пароочистителя! Пар может проникнуть в электрические детали и вызвать короткое замыкание. Опасность поражения электрическим током!
- Если это не указано изготовителем, не предпринимайте дополнитель-

ные меры, чтобы ускорить оттаивание (например, с помощью тепловых пушек, бытовых фенов и проч.). Взрывоопасность!

- Для размораживания и чистки отключите прибор от электросети. При извлечении вилки из розетки следует тянуть за вилку, а не за сетевой шнур.
- Не используйте предметы с острым концом или острыми краями для удаления слоев инея или льда. Тем самым Вы можете повредить трубки, по которым циркулирует хладагент. Брызги хладагента могут воспламениться или привести к поражению глаз.
- Не храните внутри прибора или в непосредственной близости с ним продукты с горючими газами-вытеснителями (например, аэрозольные баллончики), а также взрывоопасные вещества. Взрывоопасность!
- В морозильном отделении нельзя хранить жидкости в бутылках или жестяных банках (особенно газированные напитки). Бутылки и банки могут лопнуть!
- Крепкие алкогольные напитки храните только плотно закрытыми и в вертикальном положении.
- Ни в коем случае не закрывайте и не загромождайте вентиляционные отверстия прибора.
- Замороженные продукты никогда не берите в рот сразу после извлечения из морозильного отделения. Опасность холодового ожога!

- Избегайте продолжительного контакта рук с замороженными продуктами, льдом или трубками испарителя и проч. Опасность холодового ожога!
- Не допускайте попадания масла или жира на пластиковые детали и уплотнитель двери. Иначе пластиковые детали и уплотнитель двери станут пористыми.
- Избегайте ударов по стеклянным полкам, так как они могут разбиться. Не снимайте защитный профиль, если он установлен.
- Не используйте цоколь, выдвижные полки, двери и проч. в качестве подножки или опоры во избежание опрокидывания и (или) поломки прибора.
- Не поднимайте, не перемещайте и не устанавливайте прибор в одиночку.

Предупреждение рисков для детей и подверженных опасности лиц

К подверженным опасности лицам относятся дети, лица с физическими и психическими ограничениями или с ограниченным восприятием, а также лица, не обладающие достаточными знаниями для надежной эксплуатации прибора.

- Убедитесь в том, что дети и подверженные опасности лица осознали грозящие опасности.
- При использовании прибора дети и подверженные опасности лица

должны находиться под присмотром или руководством лица, отвечающего за их безопасность.

- Пользоваться прибором разрешается только детям старше 8 лет.
- Во время чистки и технического обслуживания прибора дети должны находиться под присмотром.
- Ни в коем случае не позволять детям играть с прибором.

Если в доме есть дети

Упаковку прибора и ее составные части нельзя отдавать детям. Существует опасность удушья, которой дети подвергаются, закрывшись в картонной коробке или запутавшись в полиэтиленовой пленке!

Холодильник - это не игрушка для детей!

Если в доме есть домашние животные

Не допускать контакта домашнего животного с сетевым шнуром прибора, с контуром циркуляции хладагента (трубки, компрессор), с боковыми стенками прибора, замороженными продуктами и льдом. Не допускать попадания или нахождения домашнего животного внутри прибора.

Указания по утилизации

Общие указания по утилизации

После утраты бытовым прибором его потребительских свойств Вы можете воспользоваться коммунальной услугой по обращению с твердыми коммунальными отходами или передать бытовую технику в организации, осуществляющие сбор такой техники, либо обратиться за утилизацией в специализированную организацию.

Утилизация упаковки

Весь упаковочный материал, который использовался для защиты прибора при транспортировке, пригоден для вторичной переработки и не наносит вреда окружающей среде. Внесите, пожалуйста, и Вы свой вклад в дело защиты окружающей среды, сдав упаковку на экологичную утилизацию. Информацию об актуальных методах утилизации Вы можете получить у продавца Вашего прибора или в муниципальных органах по месту Вашего жительства.

Утилизация старого холодильника

Отслужившие свой срок старые бытовые приборы нельзя рассматривать как бесполезные отходы! Благодаря экологичной утилизации из них удается получить ценное сырье.

Предупреждение

В случае с отслужившими свой срок бытовыми приборами:

1. Извлеките вилку из розетки.
2. Отрежьте сетевой шнур и уберите его подальше вместе с вилкой.
3. Не извлекайте из бытового прибора полки и контейнеры, чтобы дети или домашние животные не смогли в него забраться!
4. Не позволяйте детям играть со старым бытовым прибором. Опасность удушья!
5. В холодильной установке содержится хладагент. В изоляции бытового прибора - газы, утилизация которых должна проводиться квалифицированно. Трубки контура, по которому циркулировал хладагент, ни в коем случае не должны быть повреждены до начала утилизации.

Установка и подключение

Комплект поставки

При приемке прибора убедитесь в отсутствии возможных повреждений бытового прибора и его элементов (составных частей) при транспортировке, освободив прибор и его элементы от упаковки. С рекламациями (претензиями) обращайтесь, пожалуйста, к продавцу, у которого Вы приобрели прибор, или в сервисную службу.

«Сервисная служба», Страница 23

В комплект поставки входят:

- Бытовой прибор - холодильник-морозильник
- Внутреннее оснащение и аксессуары (в зависимости от модели)
- Инструкция по эксплуатации и монтажу
- Информация изготовителя о гарантийном и сервисном обслуживании
- Набор для монтажа (входит в комплектацию не всех моделей)

Место установки

Лучше всего устанавливать бытовой прибор в сухом, хорошо проветриваемом помещении. На прибор не должны попадать прямые солнечные лучи, и он не должен располагаться в непосредственной близости от таких источников тепла, как плита, радиатор отопления и пр. Если этого не удастся избежать, то необходимо воспользоваться подходящей плитой из изолирующего материала или расположить прибор таким образом, чтобы выдерживались следующие расстояния до источника тепла:

- До электрической и газовой плит: 3 см.
- До плиты, отапливаемой жидким топливом или углем: 30 см.

Пол на месте установки прибора должен быть ровным и не должен прогибаться, при необходимости его следует упрочнить.

Расстояние от стены

Установите прибор так, чтобы двери открывались под углом 90°.

Расстояние от коммуникаций

При установке вблизи газовых и водопроводных труб, гибких подводок, шлангов, батарей и т.п. установите прибор так, чтобы выдерживалось расстояние до прибора не менее 3 см.

Вентиляция

Рисунок 3

Воздух у задней стенки прибора и у его боковых стенок нагревается. Нагретый воздух должен иметь возможность беспрепятственно подниматься вверх. Иначе прибор должен будет работать с повышенной нагрузкой, что повышает расход электроэнергии. Поэтому никогда не закрывайте и ничем не загораживайте вентиляционные отверстия холодильника!

Температура окружающей среды

Климатический класс прибора

Холодильник относится к определенному климатическому классу. В зависимости от климатического класса, холодильник может работать при приведенных ниже значениях температуры окружающей среды.

Климатический класс прибора указан на заводской типовой табличке.

Рисунок 11

Климатический класс

Допустимая температура окружающей среды

SN	от +10 °C до +32 °C
N	от +16 °C до +32 °C
ST	от +16 °C до +38 °C
T	от +16 °C до +43 °C

Указание:

Полная функциональность прибора обеспечена в пределах температуры окружающей среды указанного климатического класса.

Установка прибора

Выровняйте, пожалуйста, холодильник с помощью уровня. Отрегулируйте по высоте винтовые ножки холодильника.

*«Инструкция по монтажу»,
Страница 27*

Изменение направления открывания двери прибора

Если есть необходимость в изменении направления открывания двери, то рекомендуется поручить это сервисной службе. Стоимость изменения направления открывания двери Вы можете узнать у сервисной службы по месту нахождения прибора.

Для самостоятельного изменения направления открывания двери воспользуйтесь инструкцией по монтажу.

*«Инструкция по монтажу»,
Страница 27*

Предупреждение

Во время изменения направления открывания двери бытовой прибор не должен быть подключен к сети электропитания. Перед началом работ извлеките вилку из розетки. Используйте деревянный брусок или иную подкладку, чтобы предупредить повреждения задней стороны прибора. Осторожно положите прибор на заднюю стенку.

Подключение бытового прибора

После установки бытового прибора в месте его эксплуатации (в вертикальном положении) следует подождать как минимум 1 час и только потом вводить его в эксплуатацию. Так как не исключено, что во время транспортировки бытового прибора содержащееся в компрессоре масло могло попасть в систему охлаждения. Перед вводом бытового прибора в эксплуатацию в первый раз следует почистить его изнутри.

«Чистка прибора», Страница 20

Подключение к электросети

- Розетка должна находиться вблизи прибора и в свободно доступном месте также после установки прибора.
- Прибор соответствует классу защиты I. Подключайте прибор к сети переменного тока 220-240 В/50 Гц с помощью установленной надлежащим образом розетки с защитным заземлением. Сетевая розетка должна быть оснащена предохранителем на 10-16 А.

- Необходимо проверить, чтобы параметры Вашей электросети совпадали со значением напряжения и видом тока, приведенными на заводской типовой табличке прибора. *Рисунок 11*

Опасность поражения электрическим током

Если длина сетевого шнура недостаточна, ни в коем случае не используйте переносные многоконтактные розетки, сетевые узлы, удлинители и (или) фильтры. Обратитесь в сервисную службу, где Вам предложат альтернативные варианты.

Предупреждение

Прибор нельзя ни в коем случае подключать к электронным энергоберегающим разъемам или оснащать внешним переключателем, например, таймером или пультом дистанционного управления.

Для использования наших бытовых приборов можно применять ведомые сетью и синусные инверторы. Ведомые сетью инверторы применяются в фотогальванических энергетических установках, которые подсоединяются непосредственно к общественной сети энергоснабжения. В изолированных условиях (напр., на кораблях или в горных приютах) без непосредственного подсоединения к общественной электросети необходимо применение синусных инверторов.

Ознакомление с прибором

Раскройте, пожалуйста, страницу с рисунками. *Страница 24*

Данная инструкция по эксплуатации действительно для нескольких моделей. Комплектация моделей может отличаться друг от друга. Возможны отклонения в приведенных иллюстрациях.

Рисунок 1

* не во всех моделях

- A Холодильное отделение
- B Морозильное отделение
- 1-7 Элементы управления
- 8* Отделение для масла и сыра
- 9 Дверная полка
- 10 Полка для бутылок
- 11 Освещение
- 12* Подставка для бутылок
- 13 Выдвижная стеклянная полка
- 14* Отделение с пониженной температурой
- 15 Контейнер для овощей и фруктов (зона свежести)
- 16 Ящик для замороженных продуктов

Элементы управления

Рисунок 2

- 1 **Кнопка выбора холодильного отделения**
Чтобы можно было выполнить настройку холодильного отделения, необходимо нажать на кнопку выбора.
- 2 **Кнопка выбора морозильного отделения**
Чтобы можно было выполнить настройку морозильного отделения, необходимо нажать на кнопку выбора.
- 3 **Индикатор температуры в холодильном отделении**
Цифры соответствуют значениям установленной для холодильного отделения температуры в °C.
- 4 **Кнопка выключения предупреждения alarm off**
Данная кнопка служит для выключения предупредительного сигнала.
«Предупредительная функция», Страница 15
- 5 **Кнопки установки температуры**
С помощью кнопок «+» и «-» Вы можете установить температуру холодильного и морозильного отделения. Также Вы можете включать и выключать специальные режимы и функции.
- 6 **Индикатор температуры в морозильном отделении**
Цифры соответствуют значениям установленной для морозильного отделения температуры в °C.

7 Функция блокировки кнопок lock

В случае включения этой функции Вы не сможете произвести установки с помощью элементов управления.

«Функция блокировки кнопок lock», Страница 15

Внутреннее оснащение и аксессуары

** не во всех моделях*

Выдвижные стеклянные полки

Рисунок 1 / 13

Чтобы улучшить обзор содержимого в холодильном отделении и был более удобный доступ к продуктам, Вы можете выдвинуть полку. Если Вы хотите переставить полку, то выньте её и установите в другом месте.

«Извлечение выдвижных стеклянных полок», Страница 20

Дверная полка

Рисунок 4

Если Вы хотите переставить дверную полку, то снимите её с двери и установите в другом месте.

«Извлечение дверных полок», Страница 20

Подставка для бутылок

*Рисунок 5 **

На эту подставку можно складывать бутылки.

Регулятор влажности для контейнера овощей и фруктов

*Рисунок 7 **

Для создания оптимальных условий хранения для фруктов и овощей Вы можете отрегулировать влажность воздуха в контейнере в соответствии с количеством загруженных продуктов:

- Преимущественно овощи, а также при смешанной загрузке или малой загрузке - высокая влажность воздуха.
- Преимущественно фрукты, а также при высокой загрузке - низкая влажность воздуха.

Указания

- Чувствительные к низким температурам фрукты (напр.: ананасы, бананы, папайю и цитрусовые) и овощи (напр.: баклажаны, огурцы, цуккини, паприку, помидоры и картофель) для оптимального сохранения качества и аромата следует хранить вне холодильника при температурах от +8 °C до +12 °C.
- В зависимости от количества и вида хранимых продуктов в контейнере для овощей может образовываться конденсат. Вытрите конденсат сухой тряпчочкой и отрегулируйте влажность воздуха в контейнере для овощей при помощи регулятора влажности.

Отделение с пониженной температурой

Рисунок 1 /14*

В отделении с пониженной температурой создается более низкая температура, чем в холодильном отделении. Температура может опускаться даже ниже 0 °С.

Эти условия идеальны для хранения рыбы, мяса и колбасы. Листовые салаты, овощи и продукты, чувствительные к воздействию низкой температуры здесь хранить нельзя. Температуру в отделениях с пониженной температурой можно регулировать с помощью вентиляционного отверстия:

- Регулятор температуры передвинуть вверх, чтобы понизить температуру.
- Регулятор температуры передвинуть вниз, чтобы повысить температуру. Рисунок 6 *

Ванночка для льда

Рисунок 10

1. Ванночку для льда заполните на $\frac{3}{4}$ питьевой водой и поместите в морозильное отделение.
2. Примерзшую ванночку для льда отделять только тупым предметом (например, ручкой ложки).
3. Для извлечения кубиков льда, ванночку немного подержать под проточной водой или слегка изогнуть.

Календарь со сроками хранения замороженных продуктов

Рисунок 12

Не превышайте сроков хранения замороженных продуктов, чтобы их качество не ухудшилось.

Продолжительность хранения зависит от вида замороженных продуктов.

Цифры рядом с символами - это допустимые сроки хранения замороженных продуктов в месяцах. Обращайте внимание на дату изготовления и срок годности предлагаемых в торговле быстрозамороженных продуктов.

Включение прибора

1. Вставьте штекер в гнездо на задней стенке прибора. Проверьте, вставлен ли штекер до отказа.
2. Подсоедините другой конец кабеля к розетке.
3. Прибор включен, и светится индикатор **alarm** («предупреждение»). Индикатор **alarm** гаснет, как только прибор достигнет заданной температуры.

Заданные температуры будут достигнуты через несколько часов. Раньше этого срока загружать продукты в бытовой прибор нельзя.

Изготовителем рекомендуются следующие установочные значения температуры:

- Морозильное отделение: -18 °С
- Холодильное отделение: +4 °С

Указания по эксплуатации

- После включения прибору может потребоваться несколько часов для достижения установленного уровня температуры.
- Благодаря полностью автоматической системе «No Frost» внутри морозильного отделения лед не образуется. В размораживании больше нет необходимости.
- В санитарно-гигиенических целях прибору требуется периодическая чистка во избежание появления посторонних запахов, ухудшения состояния уплотнителей и т.п. «Чистка прибора», Страница 19
- Если после закрытия двери её не удастся сразу снова открыть, то нужно подождать некоторое время, пока компенсируется создавшееся внутри отделения пониженное давление.
- Передняя сторона корпуса в области уплотнителя двери слегка подогревается. Это препятствует образованию конденсата.
- Боковые стенки прибора нагреваются. В боковых стенках проходят трубки, которые нагреваются в процессе теплообмена.

Установка температуры

Рисунок 2

Холодильное отделение

Температура регулируется в диапазоне от +2 °С до +8 °С.

1. Выбрать холодильное отделение с помощью кнопки выбора холодильного отделения. Рисунок 2 /1

2. Установить желаемую температуру в холодильном отделении с помощью кнопки установки температуры. Рисунок 2 /5

Указание:

Для того, чтобы температура достигла выбранного уровня, откройте вентиляционные отверстия на 1/3.

Рисунок 6 *

Морозильное отделение

Температура регулируется в диапазоне от -16 °С до -24 °С.

1. Выбрать морозильное отделение с помощью кнопки выбора морозильного отделения. Рисунок 2 /2
2. Установить желаемую температуру в морозильном отделении с помощью кнопки установки температуры. Рисунок 2 /5

Специальные режимы и функции

Рисунок 2

Экономичный режим **eco**

После включения функции **eco** бытовой прибор переходит на работу в режиме экономии электроэнергии.

1. Выбрать холодильное или морозильное отделение с помощью кнопки выбора.
2. Нажимать на «+» до тех пор, пока не засветится индикатор **eco**.

Бытовой прибор устанавливает автоматически следующую температуру:

- Холодильное отделение: +8 °С
- Морозильное отделение: -16 °С

Суперохлаждение

При включении данной функции холодильное отделение охлаждается более интенсивно и до самой низкой предельно-допустимой температуры. Во время работы суперохлаждения эксплуатационный шум может усиливаться.

Функцию суперохлаждения следует включать, например:

- перед загрузкой большого количества продуктов питания
- для быстрого охлаждения напитков

Включение и выключение

Рисунок 2

1. Выбрать холодильное отделение с помощью кнопки выбора.

Рисунок 2 /1

2. Нажимать на «-» до тех пор, пока не засветится индикатор **super** («супер»).

Функцию суперохлаждения выключать не требуется. Спустя 6 часов прибор автоматически переключится на ранее установленную температуру.

Суперзамораживание

Чтобы в замороженных продуктах сохранились витамины и питательные вещества, а также не испортились их привлекательный вид и хороший вкус, продукты должны как можно быстрее промерзнуть до самой сердцевины.

В целях предупреждения нежелательного повышения температуры

включите суперзамораживание за несколько часов перед загрузкой свежих продуктов:

- Для максимальной производительности замораживания включите суперзамораживание за 24 часа.
«Производительность замораживания», Страница 17
- Для замораживания более 2 кг свежих продуктов включите суперзамораживание за 4-6 часов
- Небольшое количество продуктов питания (до 2 кг) можно замораживать без включения суперзамораживания

При включении данной функции морозильное отделение охлаждается максимально интенсивно. В морозильном отделении устанавливается очень низкая температура. Во время работы суперзамораживания эксплуатационный шум может усиливаться.

Включение и выключение

Рисунок 2

1. Выбрать морозильное отделение с помощью кнопки выбора.

Рисунок 2 /2

2. Нажимать на «-» до тех пор, пока не засветится индикатор **super** («супер»).

Функцию суперзамораживания выключать не требуется. Спустя 2½ дня прибор автоматически переключится на ранее установленную температуру.

Предупредительная функция

Предупредительный сигнал при открытой двери

Если прибор остается долго открытым, то включается предупредительный сигнал и светится индикатор **alarm**. Рисунок 2 /4

Предупредительный сигнал выключается после закрытия двери.

Отключение предупредительного сигнала

Нажмите на кнопку **alarm off**, чтобы отключить предупредительный сигнал. Рисунок 2 /4

Предупредительная индикация

Предупредительный индикатор **alarm** светится при вводе прибора в эксплуатацию. Температура в морозильном отделении не достигла заданных значений.

Функция блокировки кнопок lock

При включении данной функции светится индикатор **lock** и панель предохранена от нежелательных операций управления. Рисунок 2 /7

Включение:

1. Если панель управления активна – нажать один раз на кнопку **lock**
2. Если панель управления не активна и светится полоса индикации – активировать панель нажатием на любую из кнопок, затем нажать на кнопку **lock**

Выключение:

1. Если панель управления активна – держать нажатой кнопку **lock** 3 секунды
2. Если панель управления не активна и светится полоса индикации – активировать панель нажатием на любую из кнопок, затем держать нажатой кнопку **lock** 3 секунды.

Холодильное отделение

Холодильное отделение обеспечивает оптимальные условия для хранения мяса, колбасы, рыбы, молочных продуктов, яиц, готовых блюд и выпечки.

При размещении продуктов учитывать следующее

- Загружать свежие, неповрежденные продукты. Таким образом дольше сохранятся качество и свежесть продуктов.
- Следить за указанными изготовителями сроками годности или сроками хранения продуктов, полуфабрикатов и готовых блюд.
- Для сохранения аромата, цвета и свежести рекомендуется загружать продукты в плотной упаковке или в закрытой посуде. Таким образом можно избежать изменения вкуса продуктов, а также изменения цвета деталей прибора.
- Горячие блюда и напитки сначала охладить до комнатной температуры, а потом поставить в прибор.

Указание:

Во избежание нарушения циркуляции воздуха, не загромождайте продуктами отверстия для выхода воздуха.

Продукты питания, расположенные непосредственно перед этими отверстиями, могут заморозиться в потоке холодного воздуха.

Обратите внимание на различные температурные зоны в холодильном отделении

Из-за циркуляции воздуха в холодильном отделении возникают различные температурные зоны:

- Зоны самых низких температур находятся перед воздуховыпускными отверстиями и в отделении с пониженной температурой.
*Рисунок 1 /14**

Рекомендация

Храните в зонах самых низких температур скоропортящиеся продукты (напр.: рыбу, колбасу, мясо).

- Зона самой высокой температуры находится в самой верхней части двери. *Рисунок 1 /8*

Рекомендация

Храните в зоне самой высокой температуры, напр., твердый сыр и масло. Аромат твердого сыра может развиваться дальше, а консистенция сливочного масла остается мягкой.

Морозильное отделение

Использование морозильного отделения

- Для хранения замороженных продуктов питания.
- Для приготовления кубиков пищевого льда.
- Для замораживания свежих продуктов.

Указание:

Следите, пожалуйста, за тем, чтобы дверь морозильного отделения всегда была закрыта! Так как при открытой двери замороженные продукты могут подтаять, а стенки и ящики морозильного отделения могут покрыться толстым слоем льда вне зависимости от наличия у прибора функции «No Frost». Кроме того, повышается расход электроэнергии.

Полезный объем

Данные, касающиеся полезного объема, Вы сможете найти, внутри своего бытового прибора на заводской типовой табличке. *Рисунок 11*

Использование всего объема морозильного отделения

Чтобы загрузить максимальное количество замороженных продуктов, можно вынуть все элементы внутреннего оснащения морозильного отделения. После этого продукты можно сложить прямо на дне морозильного отделения.

Извлечение элементов внутреннего оснащения

Вытяните ящик для замороженных продуктов до упора, приподнимите спереди и извлеките. *Рисунок 9*

Указание:

Избегайте касания продуктами питания задней стенки. Это нарушит циркуляцию воздуха. Продукты питания или их упаковка могут примерзнуть к задней стенке.

Производительность замораживания

Данные по производительности замораживания Вы найдете на заводской типовой табличке. *Рисунок 11*

Условия для максимальной производительности замораживания

- За 24 часа до загрузки свежих продуктов включите суперзамораживание. «Суперзамораживание», *Страница 14*
- Извлеките ящики морозильного отделения. *Рисунок 9*
- Сложите продукты непосредственно на дне морозильного отделения.

Замораживание и хранение продуктов**Покупка замороженных продуктов**

- Упаковка не должна быть повреждена.
- Обращайте внимание на указанный изготовителем срок хранения.
- Температура в морозильном шкафу в магазине должна быть -18°C или ниже.
- Замороженные продукты перед транспортировкой следует по возможности сложить в термоизолирующую сумку и дома побыстрее загрузить в морозильное отделение прибора.

Замораживание свежих продуктов питания

Для замораживания следует брать только абсолютно свежие продукты питания.

Чтобы как можно лучше сохранить пищевую ценность, аромат и цвет, овощи следует перед замораживанием бланшировать. Бланширование не требуется для баклажанов, сладкого стручкового перца, кабачков и спаржи.

Информацию о замораживании и бланшировании Вы можете найти в различных доступных Вам источниках.

При замораживании продуктов следуйте рекомендациям изготовителя на упаковках соответствующих продуктов, а также применимым санитарным требованиям к продуктам питания и условиям их хранения.

Упаковка продуктов для замораживания

Упакуйте продукты герметично, чтобы они не потеряли вкус и не вымерзли.

1. Положите продукты в упаковку.
2. Удалите из упаковки весь воздух.
3. Герметично закройте упаковку.
4. Укажите на упаковке, что в ней находится, и когда продукты были заморожены.

В качестве упаковки можно использовать:

пленку из различных синтетических материалов, рукава из полиэтиленовой пленки, алюминиевую фольгу, специальные емкости для замораживания продуктов.

Всю эту продукцию Вы найдете в специализированных магазинах.

В качестве упаковки нельзя использовать:

упаковочную или пергаментную бумагу, целлофан, мешки для мусора и использованные пакеты для покупок.

Для закрывания упаковки можно использовать:

резиновые кольца, пластмассовые зажимы, шпагат, морозостойкую клейкую ленту и проч.

Мешки и рукава из полиэтиленовой пленки можно закрыть с помощью специального устройства для запаивания пакетов.

При размещении продуктов учитывать следующее

- Большое количество продуктов предпочтительнее замораживать в самом нижнем ящике. Там они замораживаются очень быстро и благодаря этому в щадящих условиях.
- По возможности расположить продукты свободно друг от друга в ящиках для замороженных продуктов.
- Уже замороженные продукты не должны соприкасаться со свежими продуктами, предназначенными для замораживания. При необходимости, полностью замороженные продукты переложить в другие ящики для замороженных продуктов.
- Ящик для замороженных продуктов задвиньте до упора в целях обеспечения оптимальной циркуляции воздуха.

Продолжительность хранения замороженных продуктов

Рекомендуется хранить продукты в морозильном отделении при температуре не выше -18°C . Срок хранения в морозильном отделении зависит от конкретных продуктов, и в среднем составляет (при температуре -18°C):

- Хлеб, хлебобулочные изделия - 1 месяц
- Курица и индейка - до 3 месяцев
- Рыба - от 3 до 6 месяцев
- Мясо - от 2 до 9 месяцев
- Овощи, фрукты - от 8 до 12 месяцев

Размораживание продуктов

В зависимости от вида и способа приготовления продуктов можно выбрать один из следующих способов их размораживания:

- при комнатной температуре
- в холодильном отделении
- в электрическом духовом шкафу, с обдувом горячим воздухом или без
- в микроволновой печи



Указание:

Подтаявшие или полностью размороженные продукты нельзя снова замораживать. Только после тепловой обработки продуктов (например,

варка, жарка, тушение и т.п.) готовые блюда можно снова заморозить. Готовые блюда нельзя хранить так же долго, как свежие продукты.

Выключение прибора и вывод его из эксплуатации

Выключение прибора

Извлеките штепсельную вилку из розетки.

Вывод прибора из эксплуатации

Если Вы не будете использовать прибор в течение продолжительного времени:

1. Извлечь штепсельную вилку из розетки.
2. Очистить прибор.
3. Оставить дверь прибора открытой.

Чистка прибора

Внимание!

- При мойке не допускать попадания воды на элементы управления, на освещение и в вентиляционные отверстия
- Не использовать абразивные чистящие средства, средства, содержащие хлорид или кислоты.
- Не использовать абразивные и царапающие губки. На металлических поверхностях может появиться коррозия.
- Никогда не мыть полки, контейнеры и ящики в посудомоечной машине. Детали могут деформироваться!

Выполните следующие действия:

1. Извлечь штепсельную вилку из розетки.
2. Извлечь замороженные продукты и положить их в прохладное место. Положить на продукты питания аккумуляторы холода (если таковые имеются).
3. Очистить прибор мягкой тряпкой и теплой водой с небольшим количеством моющего средства с нейтральным pH, протереть насухо.
4. Уплотнитель двери протереть только чистой водой и затем тщательно вытереть насухо.
5. После чистки: снова подключите прибор к электросети.

6. Загрузить обратно замороженные продукты.

Извлечение элементов внутреннего оснащения

Для чистки все передвижные элементы прибора вынимаются.

Извлечение дверных полок

Рисунок 4

Приподнимите полку вверх и извлеките.

Извлечение выдвижных стеклянных полок

Потяните стеклянную полку к себе, приподнимите её за передний край и извлеките.

Извлечение контейнера

Рисунок 8

Вытяните контейнер до упора, приподнимите спереди и извлеките.

Извлечение ящика для замороженных продуктов

Рисунок 9

Вытяните ящик для замороженных продуктов до упора, приподнимите спереди и извлеките.

Освещение (на светодиодах)

Ваш холодильник оснащен системой освещения на светодиодах, которая не нуждается в техобслуживании. Ремонт освещения данного типа должен производиться только сервисной службой или специалистом с соответствующей квалификацией. «Сервисная служба», Страница 23

Как сэкономить электроэнергию

- Бытовой прибор следует установить в сухом, хорошо проветриваемом помещении. На прибор не должны попадать прямые солнечные лучи, и он не должен располагаться в непосредственной близости от таких источников тепла, как плита, радиатор отопления и пр. Если этого не удастся избежать, то необходимо воспользоваться подходящей плитой из изолирующего материала.
- Теплые продукты и напитки перед размещением в приборе следует охладить до комнатной температуры.
- Для размораживания поместите замороженные продукты в холодильное отделение. Таким образом Вы будете использовать холод замороженных продуктов для охлаждения всего холодильного отделения.
- Закрывайте двери прибора как можно быстрее.
- Соблюдайте небольшое расстояние сбоку от стены, чтобы обеспечить минимальный расход энергии
- Порядок размещения элементов внутреннего оснащения не влияет на потребление электроэнергии прибором.

Рабочие шумы

Обычные шумы

Указание:

При включенном суперзамораживании шум во время работы может усилиться.

Гудение

Работают двигатели (напр., компрессора, вентилятора).

Бульканье или жужжание

В трубках контура циркулирует хладагент

Щелчки

Включаются или выключаются двигатель, выключатель или магнитные клапаны.

Потрескивание

Происходит автоматическое размораживание.

Как избежать посторонних шумов

Холодильник стоит неровно

Выровняйте, пожалуйста, холодильник с помощью уровня. Отрегулируйте по высоте винтовые ножки холодильника.

Холодильник «зажат»

Отодвиньте, пожалуйста, холодильник от стоящей рядом мебели или других бытовых приборов.

Шатающиеся или заклинившие полки, контейнеры, ящики

Проверьте, пожалуйста, как установлены съемные детали и, при необходимости, расположите их правильно.

Бутылки или прочие емкости прикасаются друг к другу

Немного отодвиньте, пожалуйста, бутылки или емкости друг от друга.

Самостоятельное устранение мелких неисправностей

Прежде чем вызвать сервисную службу, проверьте, не сможете ли Вы устранить неполадки самостоятельно с помощью приведенных ниже рекомендаций.

Обращаем внимание, что в случаях, если неисправность не будет отнесена к гарантийному случаю, вызов и работы сервисных специалистов будут платными.

Неисправность	Возможная причина	Устранение
Фактическое значение температуры сильно отличается от установленного.		В некоторых случаях достаточно выключить холодильник на 5 минут. Если температура слишком высокая, то проверьте через несколько часов, не приблизилось ли фактическое значение температуры к заданному. Если температура слишком низкая, то проверьте ее на следующий день еще раз.
В холодильном отделении или в отделении с пониженной температурой слишком холодно.		Установите более высокое значение температуры в холодильном отделении. Передвиньте вниз регулятор температуры для отделения с пониженной температурой. <i>Рисунок 6</i>
Температура в морозильном отделении слишком высокая.	Частое открывание дверей прибора.	Не открывайте прибор без надобности.
	Закреты вентиляционные отверстия.	Удалите посторонние предметы.
	Загружено большое количество свежих продуктов.	Не превышайте максимальную производительность замораживания.
Боковые стенки прибора нагреваются.	В боковых стенках проходят трубки, которые нагреваются в процессе теплообмена.	Это нормальный режим работы прибора, и неисправностью не является.
Освещение не функционирует.	Система освещения на светодиодах вышла из строя.	Смотрите раздел «Освещение (на светодиодах)», Страница 20
	Освещение автоматически отключилось, т.к. дверь была открыта более 10 мин.	После закрытия и открытия двери прибора освещение включится снова.

Неисправность	Возможная причина	Устранение
Не светится ни один из индикаторов.	Отключили электроэнергию	Проверьте безопасным способом, есть ли напряжение в электросети.
	Сработал предохранитель	Проверьте предохранители на распределительном щитке.
	Вилка «болтается» в розетке	Подключите штепсельную вилку к сети.
Дверь морозильного отделения была слишком долго открытой. Установленная температура больше не достигается.	Испаритель (производитель холода) в системе «No Frost» слишком сильно обледенел, из-за чего он больше не может оттаивать полностью автоматически.	<p>На время размораживания испарителя необходимо извлечь замороженные продукты вместе с ящиками и положить их на хранение в прохладное место, позаботившись об их хорошей теплоизоляции.</p> <p>Выключите холодильник и отодвиньте его от стены. Оставьте дверь прибора открытой. Не предпринимайте дополнительные меры, чтобы ускорить оттаивание (например, с помощью тепловых пушек, бытовых фенов и проч.)</p> <p>Примерно через 20 минут талая вода начнет стекать в поддон для испарения, расположенный на задней стенке холодильника.</p> <p>Во избежание переливания талой воды через край поддона испарителя следует несколько раз собрать излишки воды с помощью губки. Когда вода перестает стекать в поддон - испаритель оттаял.</p> <p>Проведите чистку бытового прибора изнутри. <i>«Чистка прибора», Страница 20</i></p> <p>Введите холодильник в эксплуатацию.</p>

Сервисная служба

При обращении в сервисную службу укажите номер изделия (E-Nr.) и заводские номера (FD - дата изготовления, CS - номер спецификации) прибора. Эти данные Вы найдете на заводской типовой табличке. **Рисунок 11**

Помогите, пожалуйста, избежать ненужных выездов специалистов, правильно указав номер изделия и заводской номер. Тем самым Вы сэкономите связанные с этим дополнительные расходы.

Контакты сервисной службы Вы найдете в прилагаемой Информации изготовителя о гарантийном и сервисном обслуживании.

Z Ü G E L

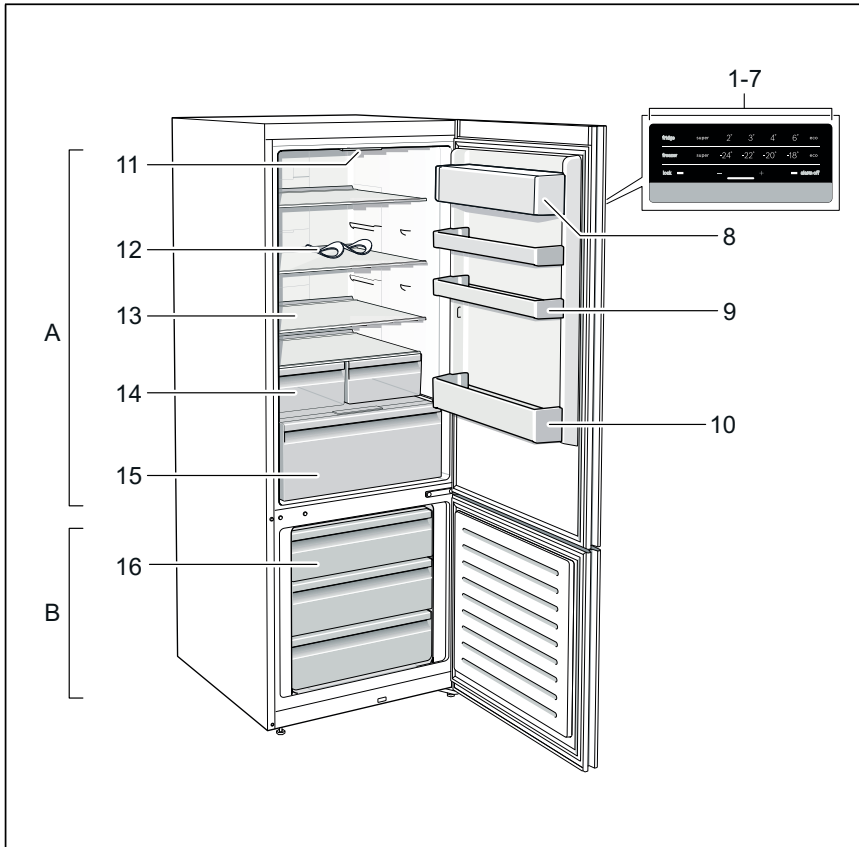

1

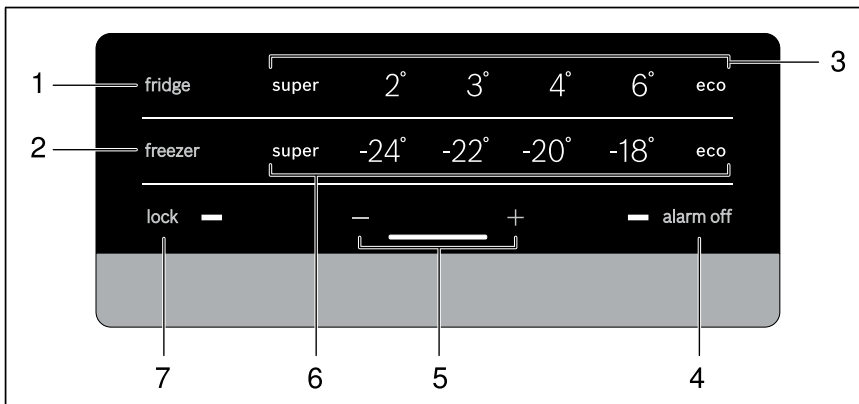

2

ИНСТРУКЦИЯ ПО ЭКСПЛУАТАЦИИ

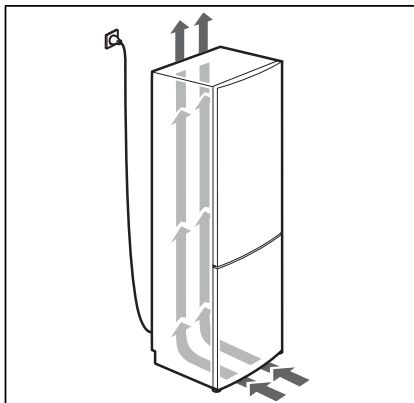

3

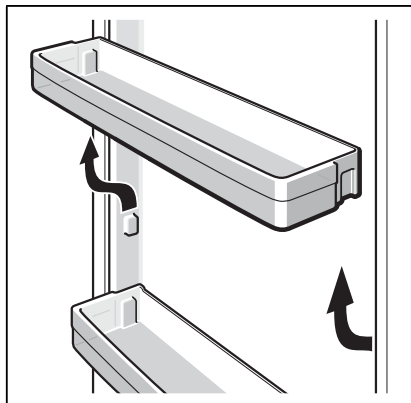

4

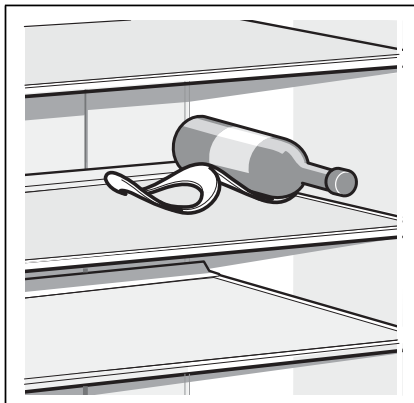

5

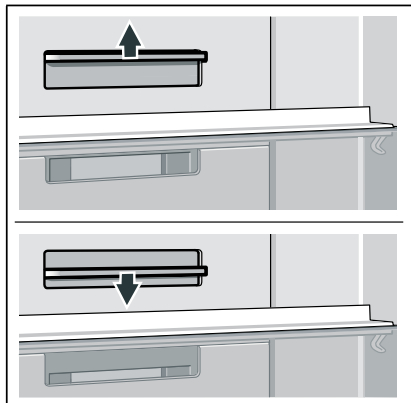

6

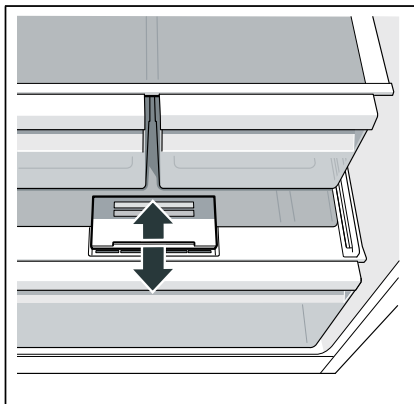

7

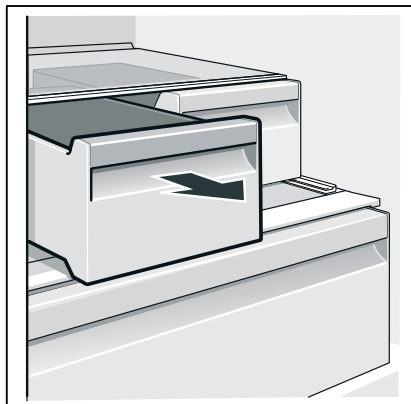

8

Z Ü G E L

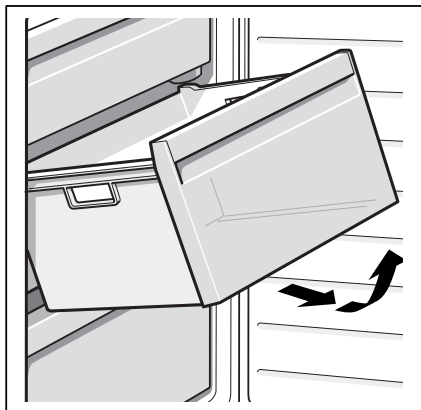

9

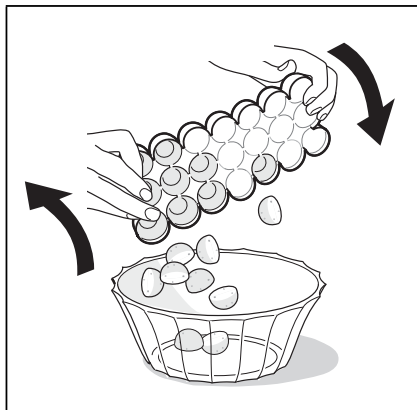

10

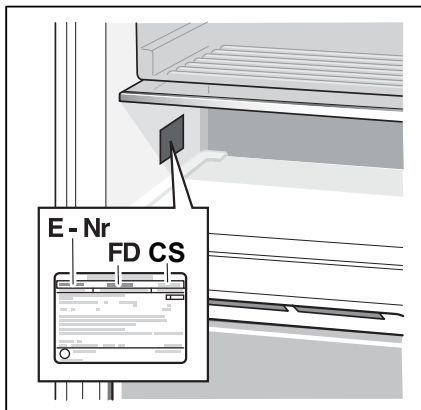

11



12

Инструкция по монтажу

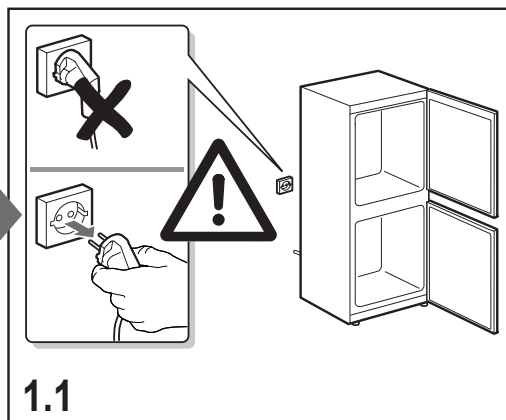
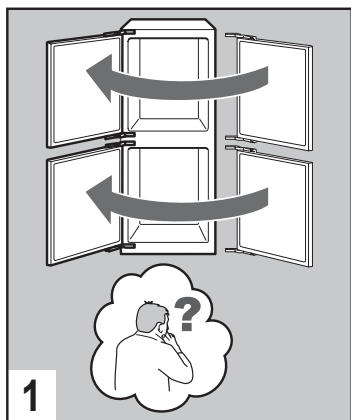
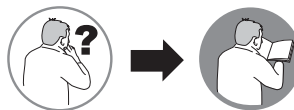
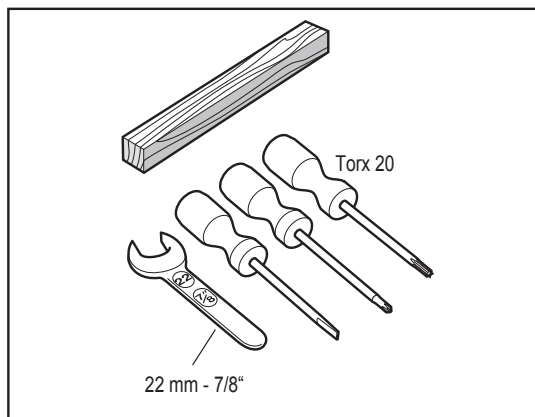

Z Ü G E L

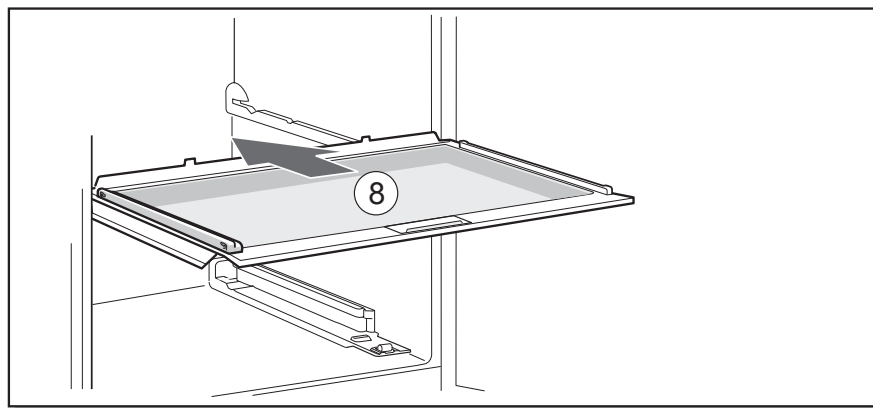
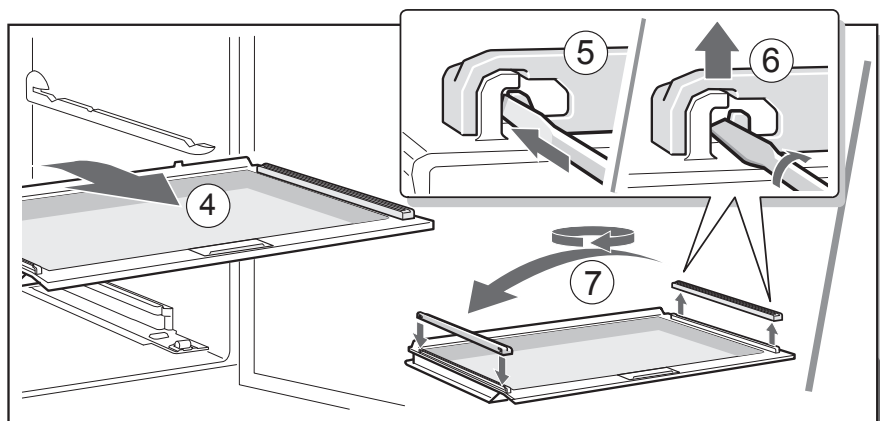
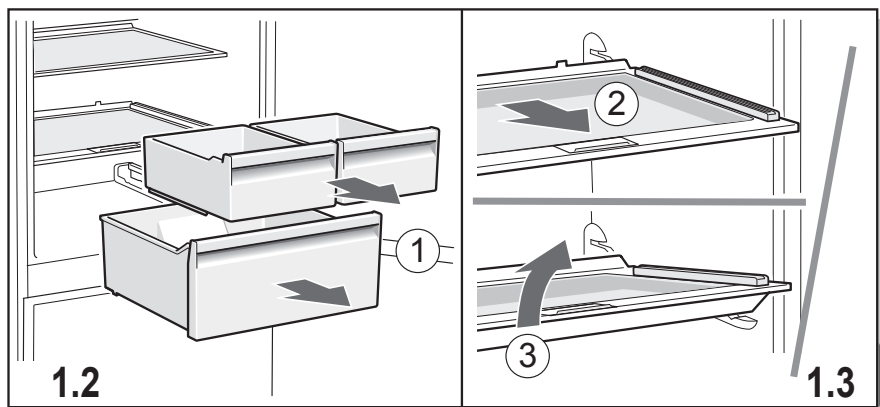

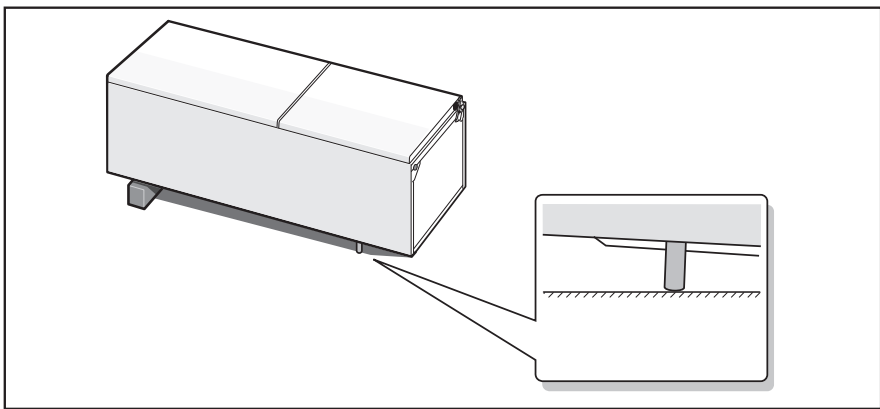
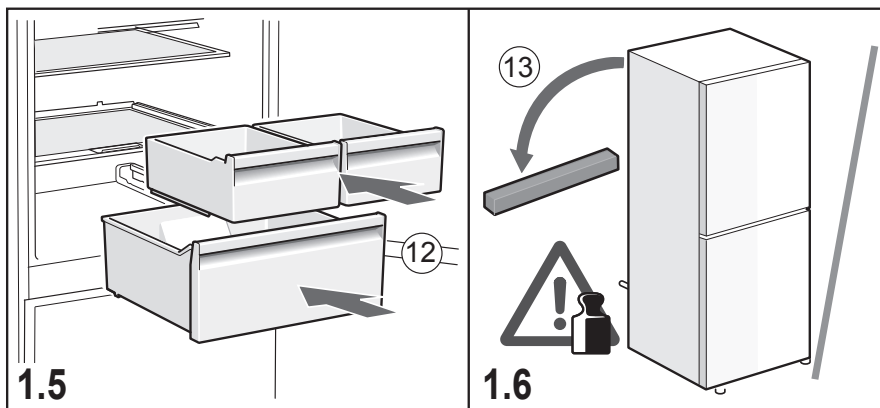
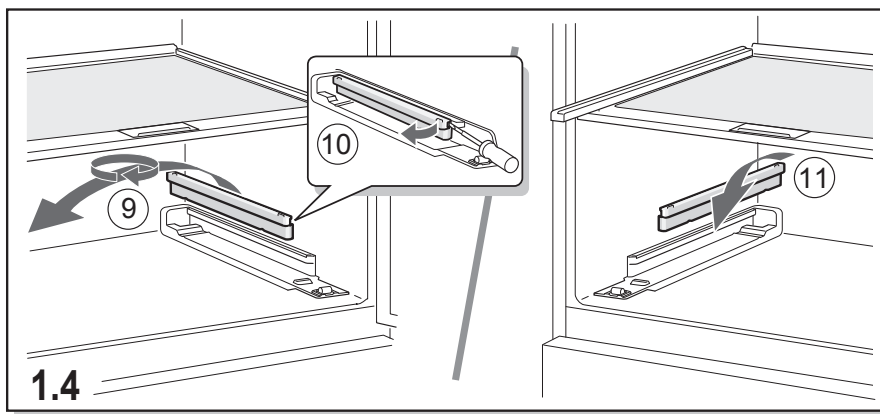

Z Ü G E L

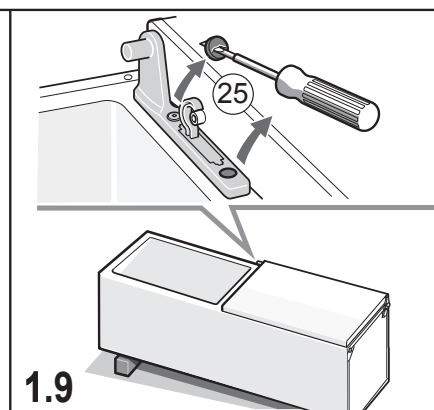
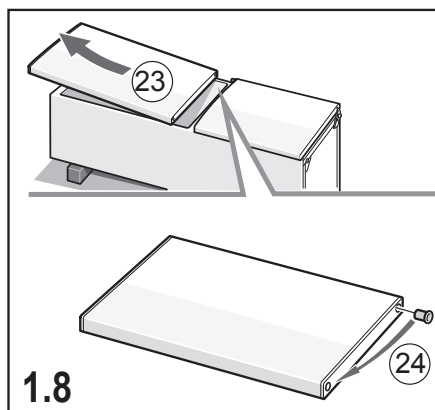
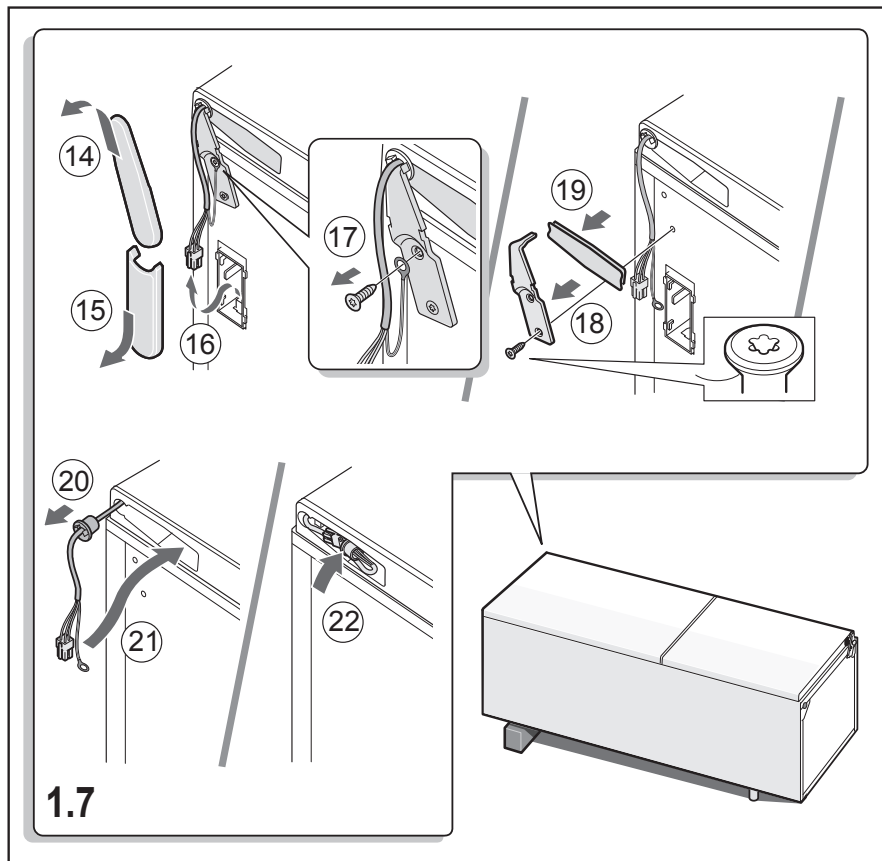

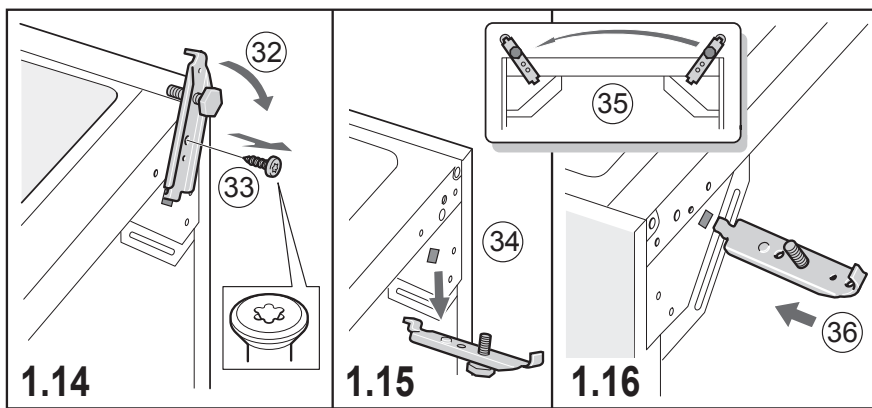
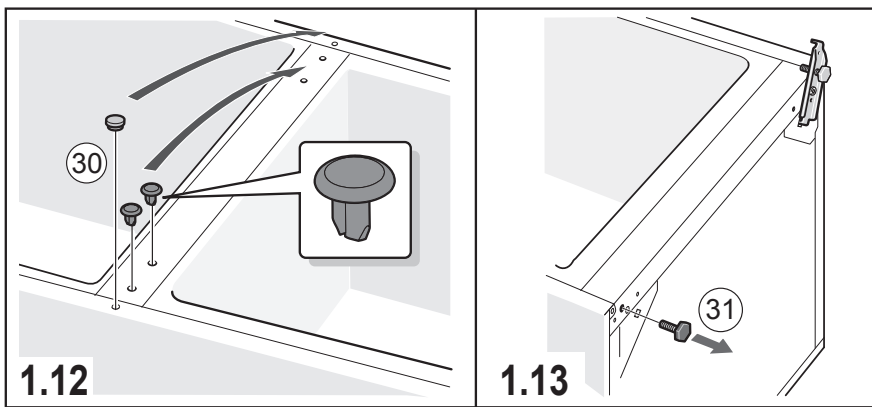
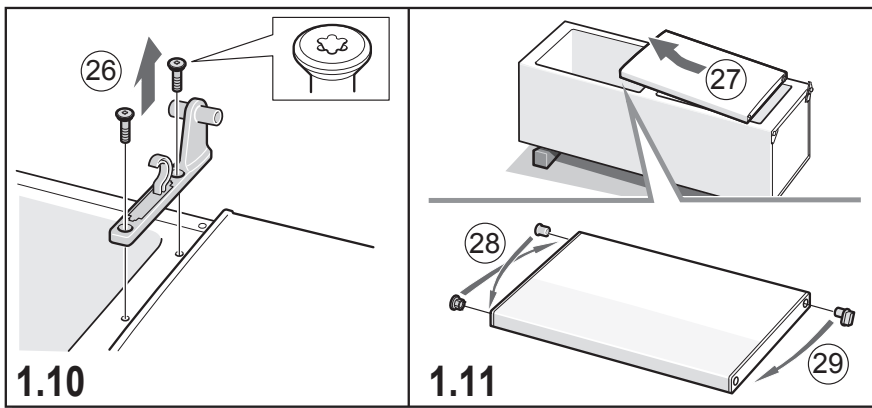

Z Ü G E L

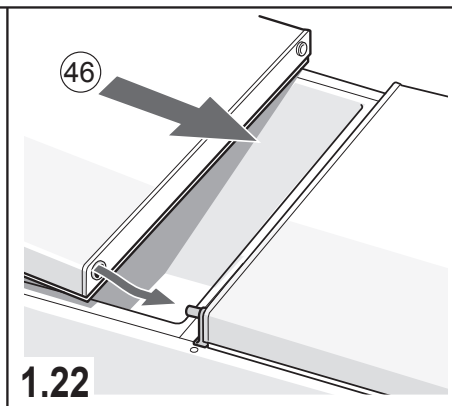
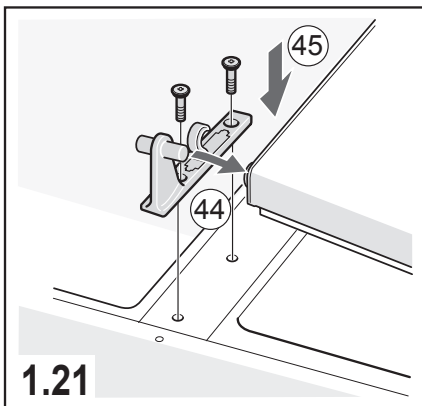
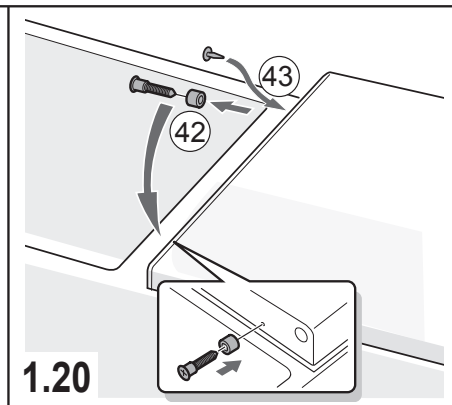
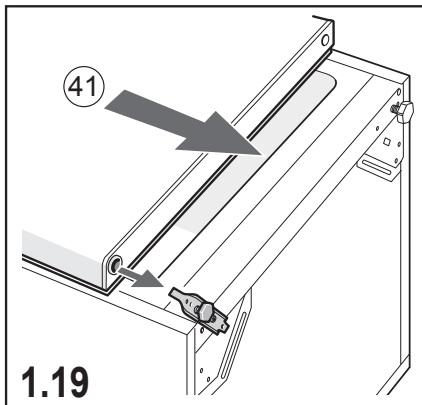
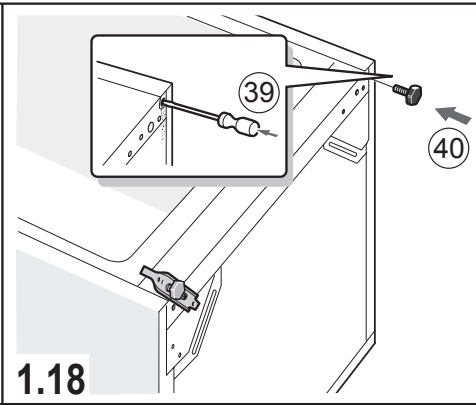
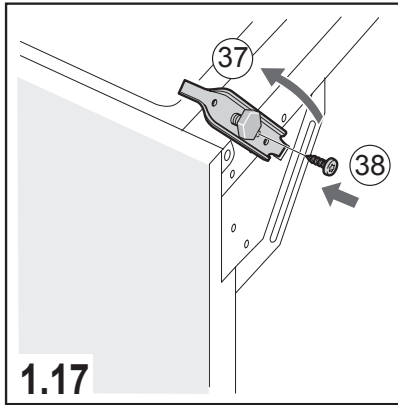

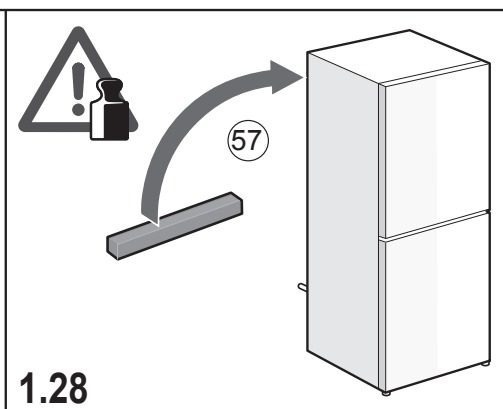
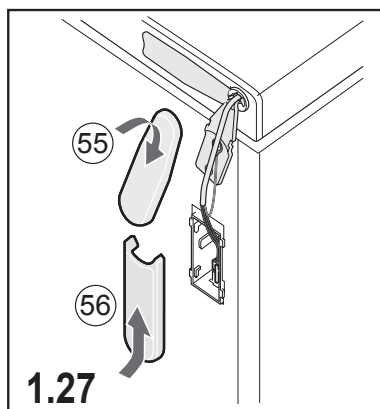
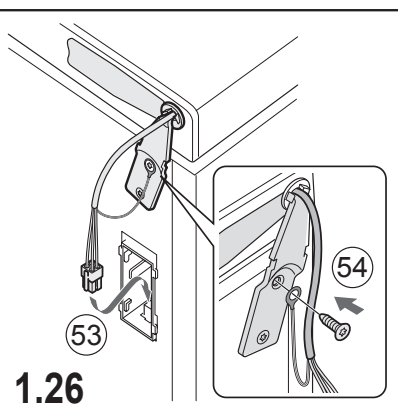
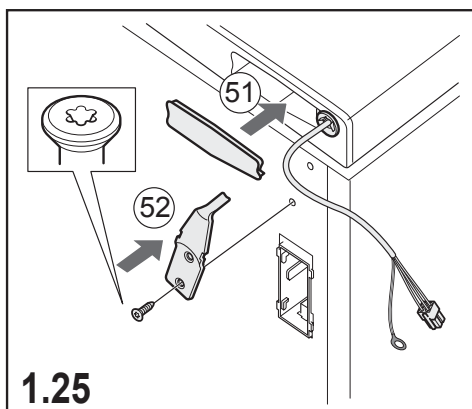
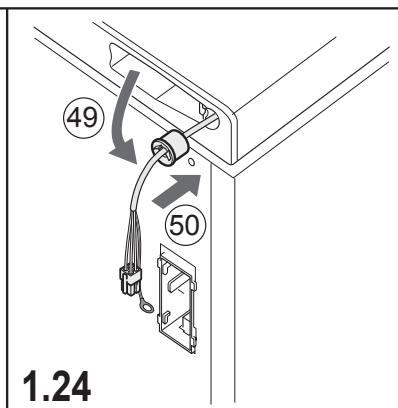
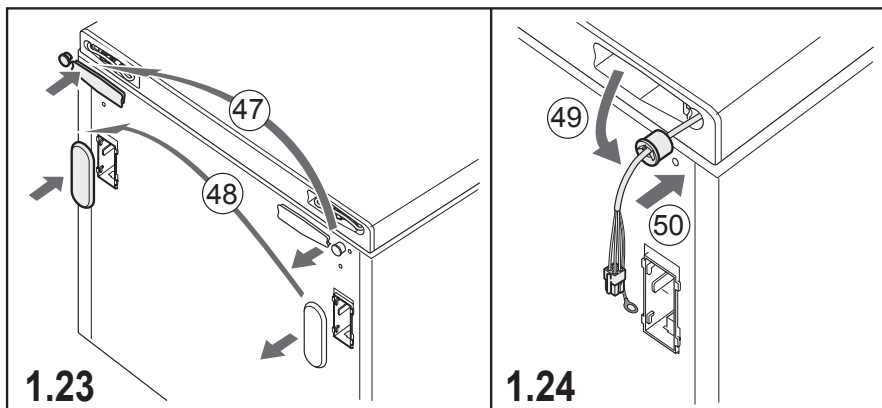

Z Ü G E L

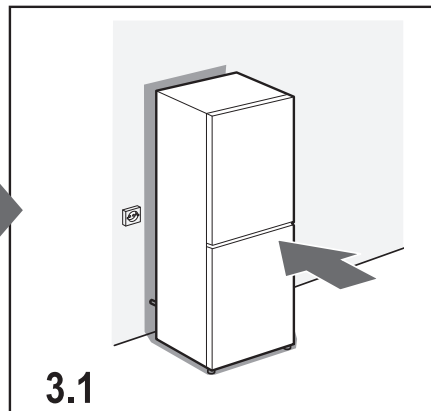
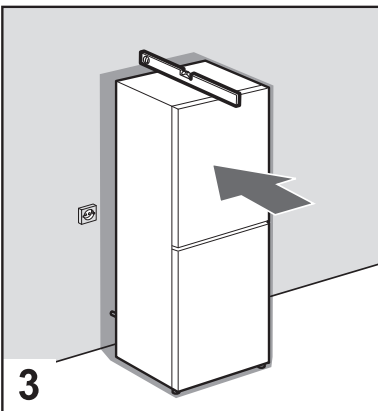
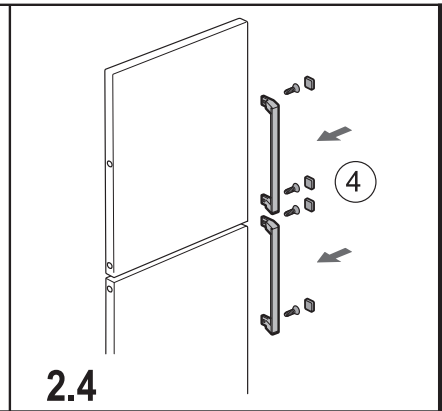
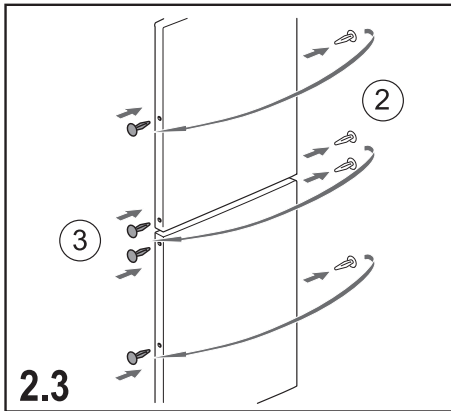
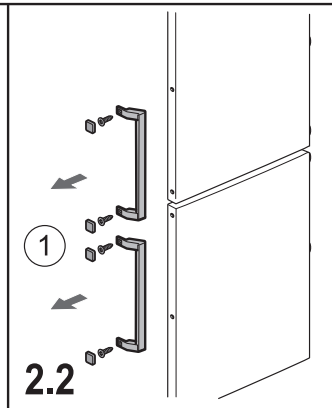
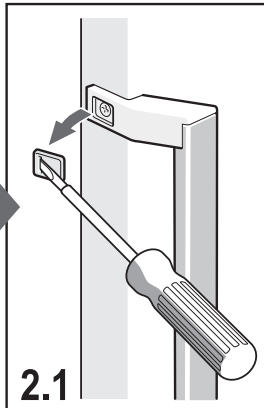
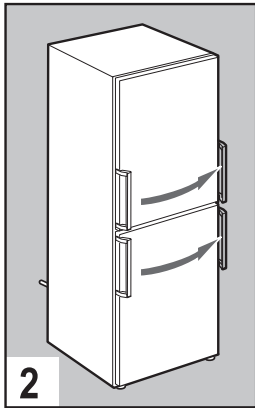

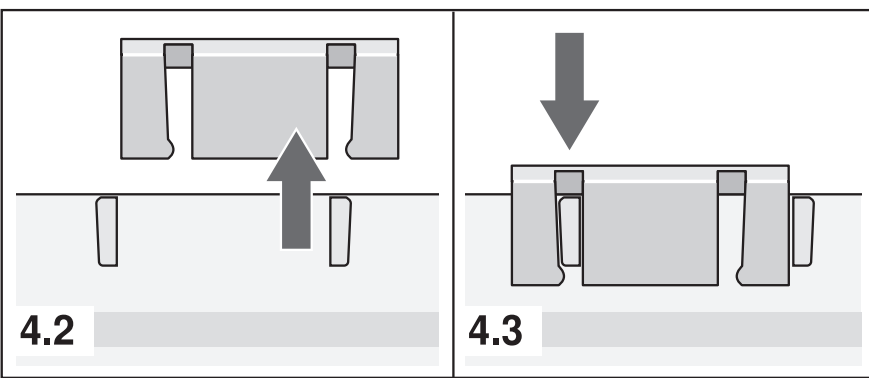
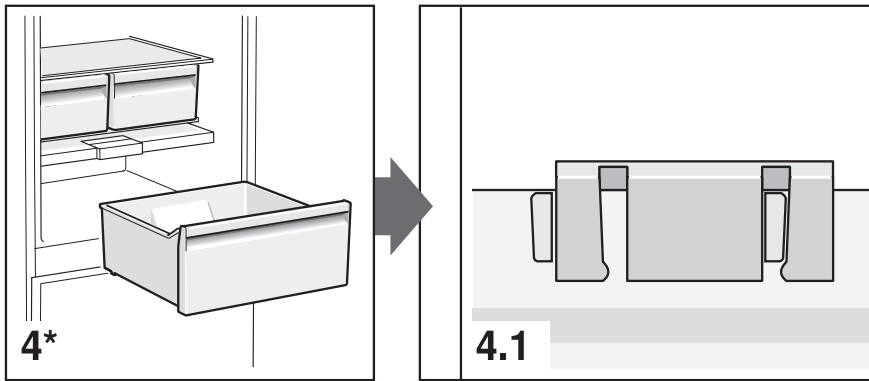
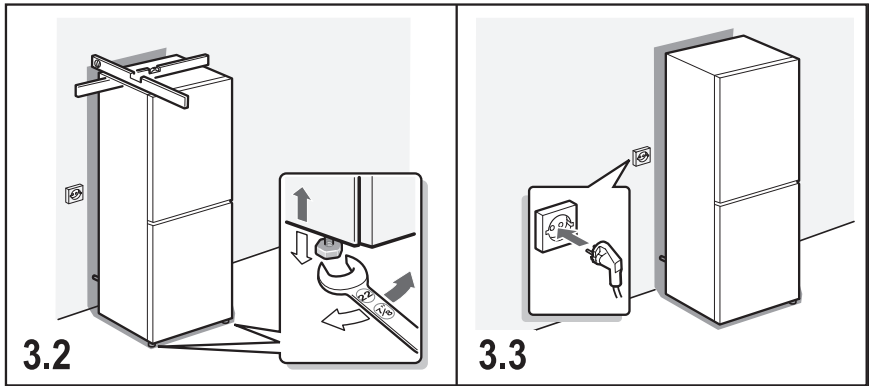

* не для всех моделей

ТЕХНИЧЕСКИЕ ДАННЫЕ

Модель	Базовый	Комфорт+
	ZRFB2BNFL ZRFB2BNFW ZRFB2BNFI	ZRFB2CNFL ZRFB2CNFW ZRFB2CNFI
Тип холодильника	холодильник-морозильник	
Система размораживания	Full No Frost	
Тип компрессора	инверторный	
Расположение морозильной камеры	нижнее	
Мощность при разморозке, Вт	200	
Мощность LED-лампы, Вт	2	
Напряжение/Частота, В/Гц	~220-240/50	
Номинальная сила тока, А	1	
Класс электробезопасности	А	
Общий объем, л	419	
Объем холодильной камеры (полезный), л	280	
Объем морозильной камеры (полезный), л	108	
Климатический класс	SN-T	
Класс энергоэффективности	A+	
Энергопотребление в год, кВт/ч	345	
Режимы	Суперохлаждение, Суперзаморозка, Эко	
Управление	сенсорное	
Дисплей	LED	
Фреш-зона	да	
Динамическая система охлаждения	Multi Air Flow	
Тип хладагента	R600a/44 г	
Пенообразователь	циклопентан	
Производительность замораживания, кг/24 ч	15	
Автономное сохранение холода, ч	17	
Внутренняя подсветка	LED	
Безопасность	Блокировка панели управления Звуковой сигнал открытой двери Индикация о повышении температуры в морозильной камере	
Уровень шума, дБ	38	

Количество полок холодильного отделения	3	4
Количество лотков двери холодильного отделения	3	4
Доводчик двери морозильного отделения	-	да
Разделитель ящика для овощей	-	да
Металлическая полка для бутылок	-	да
Накладки на полки	да (белые)	да (хром)
Накладки на лотки и ящик	-	да (хром)
Габаритные размеры (ШхГхВ), мм	600x660x2030	
Размеры упаковки (ШхГхВ), мм	650x750x2070	
Вес (нетто), кг	70.2	72.5
Вес (брутто), кг	72.6	75
Длина сетевого шнура, см	1.75	
Цвет	черный (ZRFB2BNFL) белый (ZRFB2BNFW) серебристый (ZRFB2BNFI)	черный (ZRFB2CNFL) белый (ZRFB2CNFW) серебристый (ZRFB2CNFI)

КОМПЛЕКТАЦИЯ

1. Холодильник-морозильник - 1 шт.
2. Подставка для яиц - 2 шт. (1x6 яиц)
3. Форма для льда - 1 шт.
4. Руководство по эксплуатации - 1 шт.
5. Гарантийный талон - 1 шт.
6. Упаковка - 1 комплект.

ГАРАНТИЙНЫЕ ОБЯЗАТЕЛЬСТВА

- При покупке проверьте соответствие номера прибора с номером, указанным в гарантийном талоне. Убедитесь в наличии даты продажи, штампа торгующей организации и разборчивой подписи (или штампа) продавца в гарантийном талоне.
- Срок гарантии на данный прибор составляет 24 месяца с момента продажи его потребителю. Производитель не несет ответственность за повреждения, вызванные несоблюдением правил эксплуатации и требований по технике безопасности, изложенных в данном руководстве.
- Срок службы прибора составляет 10 лет с даты приобретения, при условии, что изделие используется в строгом соответствии с настоящим руководством по эксплуатации. В течение этого срока эксплуатация не представляет опасности для жизни, здоровья и имущества владельца, а также для окружающей среды. Возможность его дальнейшей безопасной эксплуатации определяется сотрудниками авторизованного сервисного центра по обращению владельца.
- Компания ООО «БСХ Бытовые Приборы» предоставляет дополнительную гарантию 10 лет на компрессор холодильников-морозильников Zügel в соответствии с нижеперечисленными условиями:

Дополнительные гарантийные обязательства распространяются на все холодильники-морозильники с товарным знаком Zügel, произведенные ООО «БСХ Бытовые Приборы» (далее - «прибор»), с датой покупки не ранее 1 июля 2025 г. и совершенной на территории России, и применяются к случаям выявления неисправности в работе компрессора в рамках 10 лет с даты покупки прибора конечным покупателем-потребителем, при предъявлении документов, подтверждающих покупку прибора и при условии использования прибора исключительно для личных, семейных, домашних и иных нужд, не связанных с осуществлением предпринимательской деятельности либо удовлетворением бытовых потребностей в офисе предприятия, учреждения или организации.

- При обращении в авторизованный сервисный центр подготовьте необходимую информацию о приборе, которая размещена на заводской табличке и в чеке покупки: Модель/Серийный номер/Дата продажи.
- Внимание! Запрещается удалять с прибора заводские таблички, т. к. отсутствие серийного номера не позволяет Производителю идентифицировать прибор и провести его гарантийное обслуживание.

Информацию о сервисном обслуживании Вы можете получить по телефонам горячей линии ООО «Цюгель Рус»: 8 800 444 08 12, 8 (495) 477 47 40, пн-пт 9-18, e-mail: info@zugel.ru или посмотреть на сайте <https://www.zugel.ru>.

ПРОИЗВЕДЕНО:

ООО «БСХ Бытовые Приборы»

198515 г. Санкт-Петербург, п. Стрельна, ул. Карла Сименса, д. 1, лит. А



Z Ü G E L

www.zugel.ru